

b bech
packaging

REALIZACJA INDYWIDUALNEGO PROJEKTU

OD KONCEPCJI DO MASOWEJ PRODUKCJI



www.bechpackaging.com

ETAPY PRODUKCJI



**1. ANALIZA POTRZEB
I OCZEKIWAŃ
KLIENTÓW**



**2. WSTĘPNY
SZKIC KONCEPCJI
PROJEKTOWEJ**



**3. PROJEKT BUTELKI
W PRZESTRZENI 3D**

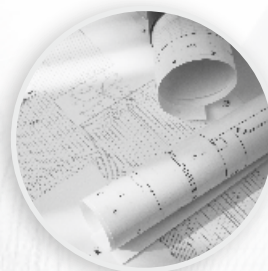

**4. PRZYGOTOWANIE
DOKUMENTACJI
TECHNICZNEJ**



**5. ZATWIERDZENIE
DOKUMENTACJI
PRZEZ KLIENTA**



**6. KONSTRUKCJA
FORMY PRODUKCYJNEJ**



**7. TESTY ZGODNOŚCI
TECHNICZNEJ**



**8. PRODUKCJA
MASOWA**



**9. PRODUKT
FINALNY**

1. ANALIZA POTRZEB I OCZEKIWAŃ KLIENTA



2. WSTĘPNY SZKIC ORAZ KONCEPCJA PROJEKTU



3. PROJEKT BUTELKI W PRZESTRZENI 3D



4. PRZYGOTOWANIE DOKUMENTACJI TECHNICZNEJ

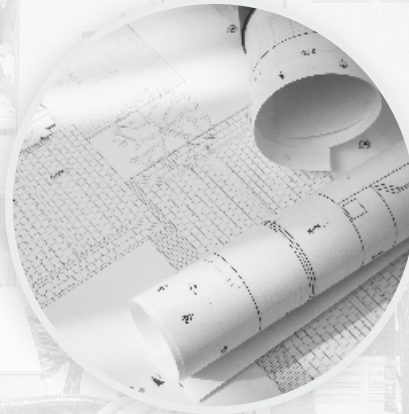
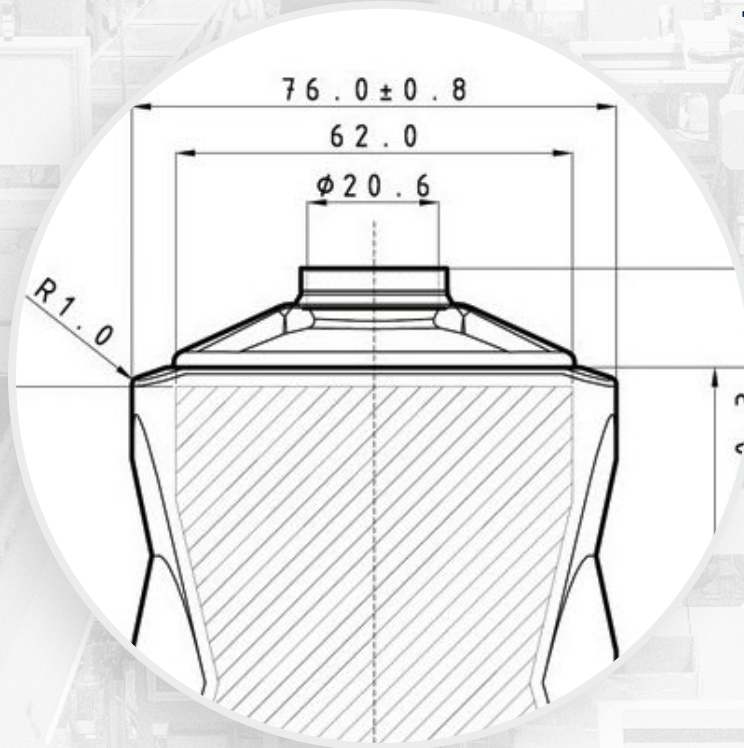

5. ZATWIERDZENIE DOKUMENTACJI TECHNICZNEJ PRZEZ KLIENTA



6. KONSTRUKCJA FORMY PRODUKCYJNEJ



7. TESTY PRODUKCYJNE ZGODNOŚCI TECHNICZNEJ



8. PRODUKCJA MASOWA



9. PRODUKT FINALNY





b bech
packaging

**TWORZENIE
JEST NASZĄ PASJĄ.**

www.bechpackaging.com